

# S.50-701

Kühl-/Gefrierbänder für Backwaren, Obst & Gemüse, Meeresfrüchte-Industrie usw., wo große Einzelöffnungen kombiniert mit gleichmäßig verteiltem Luftstrom erforderlich sind. FDA-zugelassen.

# SCANBELT

# MOVET®

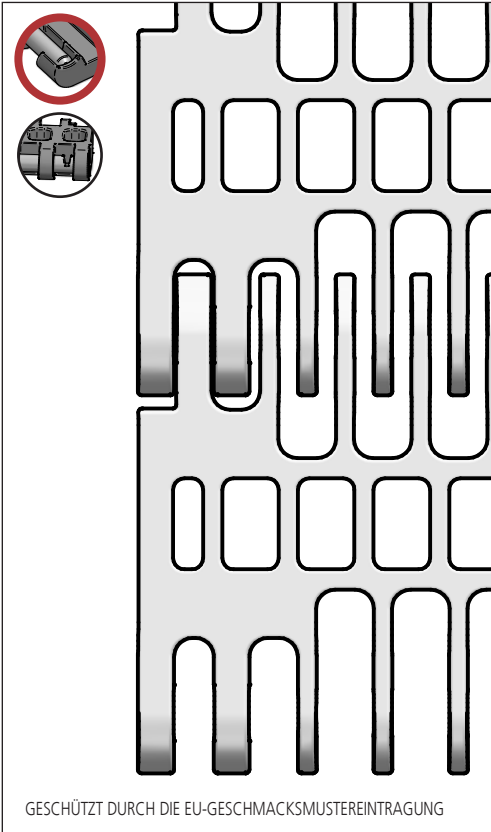

## Empfohlene Branchen



## Standardeigenschaften

Bandoberfläche	Offenes Band mit glatter Oberfläche
Offene Fläche	63 %. Größte Öffnung 7,5 x 12 mm, Flow ≈ 65 %
Stärke	Ideale Wahl für den leichten Transport
Reinigbarkeit	Ausgezeichnet. FSIS
Standardbreite	Breitenabstufung von 20 mm, e.g. 100, 120 mm etc.

## Banddaten

Bandmaterialien	Temperaturbereich		Max. Bandzug kg/m Bandbreite	Bandgewicht kg/m <sup>2</sup>	Bandgewicht kg/m <sup>2</sup> w. Stahlstangen	Standardfarben
	Min.	Max.				
PE	-73	66	420	13	17	blau/natur
PP	-	-	-	-	-	blau/weiß/grau
POM	-	-	-	-	-	blau/natur

## Zubehör

Typ	mm
Mitnehmer	-
Scoop Mitnehmer	-
Abgewinkelte Mitnehmer	-
Verstärkte Mitnehmer	-
Mitnehmer montiert mit Round Top	-
Bordkanten	50, 75, 100, 150
Friktionsoberfläche	-
Niederhalter	Ja

\*Module mit 40 mm gespritzter randfreier Zone lieferbar.

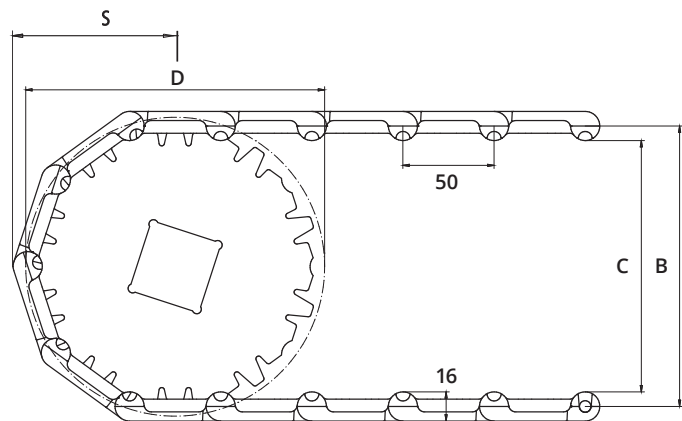

## Zahnraddaten

S= Störkante, B = Teilkreisdurchmesser, C = Innendurchmesser, D = Umlenkdurchmesser

Zähne	S	B	C	D	Nabenbreite	Runde Bohrung		Vierkantbohrung	
						mm	Inch	mm	Inch
16	138	254	238	258	35	60 / 80		40 / 60 / 80	