

ANSI HOCHLEISTUNGSROLLENKETTEN

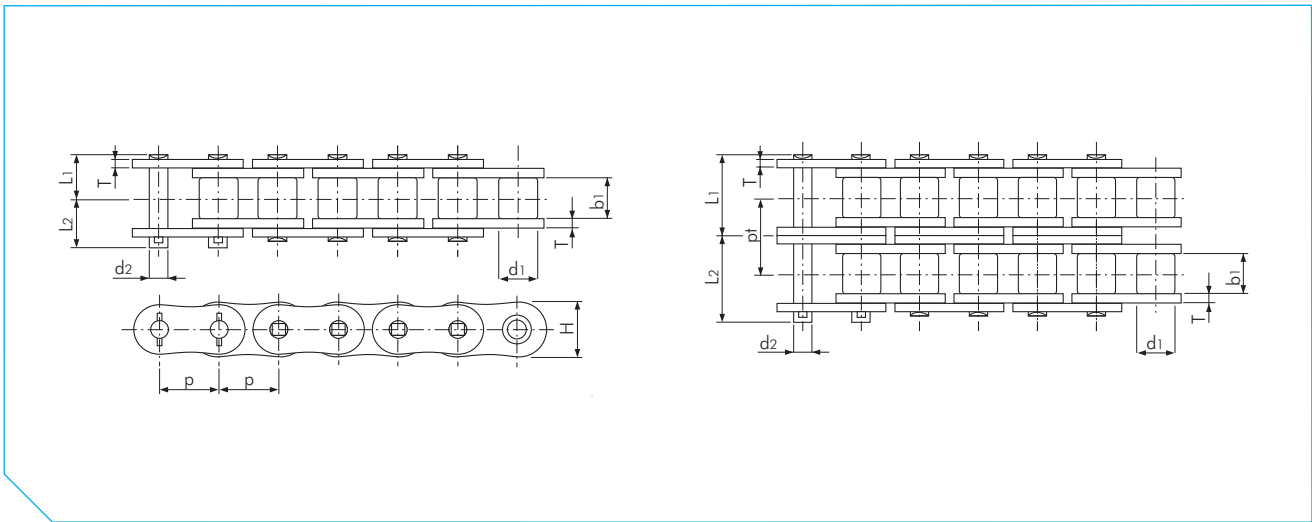

SUPER-H Serie

Abmessungen in mm

TSUBAKI Nr.	Teilung p	Rollendurchmesser d1	Innere Breite b1	Bolzen			Lasche		Querteilung pt	Mindestzugfestigkeit nach TSUBAKI-Standard kN	Durchschnittliche Zugfestigkeit nach TSUBAKI-Standard kN	Gewicht ca. Kg/M
				Durchmesser d2	Länge L1	Länge L2	Stärke T	Höhe H (max)				
RS80-SUP-H-1	25.40 (1")	15.88	15.88	7.94	18.30	20.90	4.00	24.10	-	85.3	98.1	3.29
RS80-SUP-H-2					34.60	37.20			32.60	171.0	196.0	6.52
RS100-SUP-H-1	31.75 (1 1/4")	19.05	19.05	9.54	21.80	24.50	4.80	30.10	-	127.0	145.0	4.88
RS100-SUP-H-2					41.40	44.10			39.10	253.0	290.0	9.51
RS120-SUP-H-1	38.10 (1 1/2")	22.23	25.40	11.11	26.95	30.55	5.60	36.20	-	171.0	196.0	6.94
RS140-SUP-H-1	44.45 (1 3/4")	25.40	25.40	12.71	28.90	33.10	6.40	42.20	-	222.0	255.0	8.88
RS160-SUP-H-1	50.80 (2")	28.58	31.75	14.29	33.95	38.45	7.15	48.20	-	281.0	324.0	11.72
RS200-SUP-H-1	63.50 (2 1/2")	39.68	38.10	19.85	42.90	48.10	9.50	60.30	-	520.0	598.0	19.68
RS240-SUP-H-1	76.20 (3")	47.63	47.63	23.81	54.80	62.30	12.70	72.40	-	802.0	922.0	30.47

Hinweis:

1. Für die SUPER-H Serie gibt es keine gekröpften Glieder.
2. Press-Fit Verschlussglieder gehören zum Lieferumfang.
3. ANSI Standardkettenräder können nur bei Einfachketten eingesetzt werden.
4. Kettenräder mit einer geringen Anzahl Zähne müssen gehärtete Zähne haben.
5. Kettenräder in Stahlausführung müssen C45 oder höher sein.
6. Für Mehrfachketten sind Spezialkettenräder erforderlich. Näheres hierzu ist bei TSUBAKI zu erfragen.
7. Bolzen sind vierfach vernietet.

ANSI HOCHLEISTUNGSROLLENKETTEN

Die überlegene Leistung der Hochleistungsketten von TSUBAKI ist das Ergebnis eines umfassenden Qualitätssicherungsnetzes, das mit der Auswahl des weltweit besten Stahls beginnt. Danach folgt eine kontinuierliche Überprüfung und Untersuchung der Qualität und Leistung in 20 verschiedenen Arbeitsbereichen. Bei TSUBAKI bedeutet Qualitätskontrolle nicht einmalige Prüfung, sondern konsequentes Engagement. Damit Sie sich der Haltbarkeit und zuverlässigen Leistungsfähigkeit unserer Produkte sicher sein können.

TSUBAKI bietet Hochleistungsketten für Anwendungen, die das Leistungsvermögen der TSUBAKI ANSI G7 Standardrollenkette übersteigen. Eine Hochleistungskette sollte in folgenden Situationen in Erwägung gezogen werden:

1. Raue Umgebungen und hohe Stoßbelastung.
2. Anlage läuft auf engstem Raum, kompakter Maschinenantrieb.
3. höhere Anforderungen an Übertragungsleistung, Nutzlast und Zugfestigkeit.
4. Anwendungen, die einen niedrigeren Dehnungskoeffizienten erfordern.

H Serie

Die H Serie unterscheidet sich von den Ketten der Serie ANSI G7 in der Dicke der Laschen. Diese haben die gleiche Dicke, wie die Laschen der nächst größeren Teilung der ANSI G7 Serie. Die dickeren Laschen sorgen für eine 10% höhere Widerstandsfähigkeit gegen Dauerbelastung. Kurzum, die Ketten der Serie H eignen sich insbesondere für Situationen, in denen die Last schwer und die Betriebsgeschwindigkeit niedrig (bis 50 m/min) ist.

HT Serie

Die HT Serie bietet eine um 10 bis 20% höhere Zugfestigkeit als Ketten der Serie ANSI G7. Grund hierfür ist die Verwendung von durchgehärteten Bolzen und Laschen der nächst größeren Teilung der ANSI G7 Serie. Die Ketten der Serie HT bieten darüber hinaus eine höhere Widerstandsfähigkeit gegen Dauerbelastung und eignet sich am besten für niedrige Betriebsgeschwindigkeiten - bis 50 m/min. Die Abmessungen der Kette sind die gleichen wie bei der H Serie.

SUPER Serie

Die Abmessungen dieser Serie sind die gleichen wie bei der Serie ANSI G7. Das Spezialdesign der Laschen der SUPER Serie sorgt für eine außergewöhnliche Leistung. Zwecks höherer Dauerfestigkeit (25 bis 30%) sind die Bolzenlöcher plastisch verformt und kugelkalibriert sowie die Bolzen durchgehärtet. Ketten der Serie SUPER bieten eine 10% höhere Zugfestigkeit als die entsprechende Größe der Serie ANSI G7. Die Ketten der SUPER Serie können als Ersatz für die nächst größere Teilung der Serie ANSI G7 eingesetzt werden, so dass sie sich hervorragend für Anwendungen mit begrenztem Raum eignen. Ideal sind niedrige Betriebsgeschwindigkeiten bis 50 m/min.

SUPER-H Serie

Die Dicke der Laschen der Serie SUPER-H entspricht der nächst größeren Kette der SUPER Serie. Die Bolzen sind ebenfalls durchgehärtet und sorgen so für eine noch höhere Zugfestigkeit (125%) und Dauerfestigkeit (140%) als bei der SUPER Serie. Die Bolzenlöcher sind plastisch verformt und kugelkalibriert. Die Ketten der Serie SUPER-H können als Ersatz für die nächst größere ANSI Standardkette, eingesetzt werden so dass sie sich hervorragend für Anwendungen mit begrenztem Raum eignen. Ideal sind niedrige Betriebsgeschwindigkeiten bis 50 m/min.

ULTRA SUPER Series

Die Serie ULTRA SUPER bietet eine längere Lebensdauer und höhere Dauerfestigkeit (170%) und Zugfestigkeit (150%) als jede andere Rollenkette von TSUBAKI. Die Bolzen sind durchgehärtet, die Bolzenlöcher sind plastisch verformt und kugelkalibriert. Der Durchmesser der Bolzen wurde vergrößert. Diese Kette eignet sich bestens für Anwendungen auf beengtem Raum. Durch das Hochleistungsdesign der Ketten der Serie ULTRA SUPER können sie bis zu zwei Größenklassen größere Ketten der Serie ANSI G7 ersetzen. Ideal sind niedrige Betriebsgeschwindigkeiten bis 50 m/min.

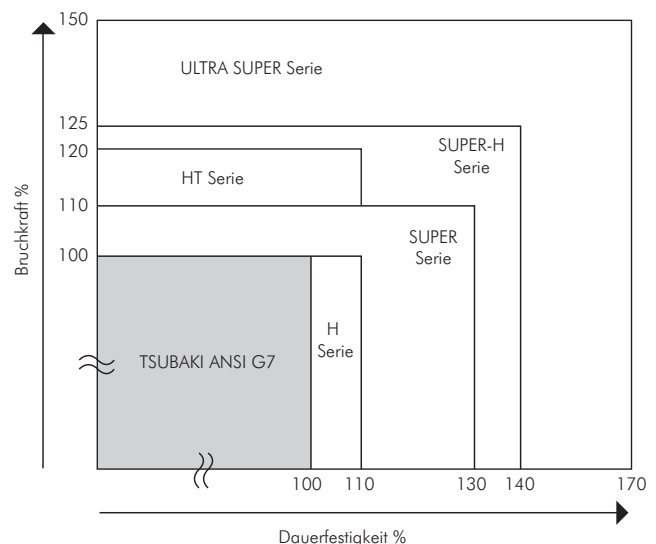

Abb. 16 Vergleich der Zugfestigkeit / Dauerfestigkeit